

V.H.R.®



Palan manuel à chaîne pour charge de 250 à 10000 kg

 **VERLINDE**
LIFTING EQUIPMENT

Distribué par:

Energie Levage

10 Rue Cécile Sorel 95540 Méry sur Oise

Tél; 01 30 36 51 40 fax: 01 77 65 62 82

Mail: info@energie-levage.fr Site: www.energie-levage.fr

V.H.R.[®]

Palan manuel à chaîne pour charge de 250 à 10000 kg

CARACTERISTIQUES TECHNIQUES GENERALES

- La noix de levage et les engrenages de réduction sont usinés afin de permettre un fonctionnement plus efficace et plus doux lors des manœuvres de levage.
- Le palan est équipé d'un limiteur de charge en standard afin d'éviter toutes manipulations en surcharge (sauf sur le modèle VHR1 de 250 kg).
- Hauteur de levage standard : 3 mètres (autres hauteurs disponibles sur demande). La chaîne de manœuvre est plus courte de 50 centimètres que la chaîne de levage.
- Chaîne de levage de haute résistance en acier allié de la catégorie 80 avec finition galvanisée pour la résistance à la corrosion (conforme à la norme EN 818, coefficient de sécurité 4).
- La conception compacte du VHR permet d'obtenir un appareil de taille et de poids réduits. Ce palan est idéal pour les applications de construction, d'assemblage et de maintenance.
- Le capotage en acier assure une solide protection des organes mécaniques (noix de levage, engrenages...).
- Crochets supérieurs et inférieurs ISO en acier allié traités avec linguets de sécurité.



CARACTERISTIQUES TECHNIQUES - ENCOMBREMENTS

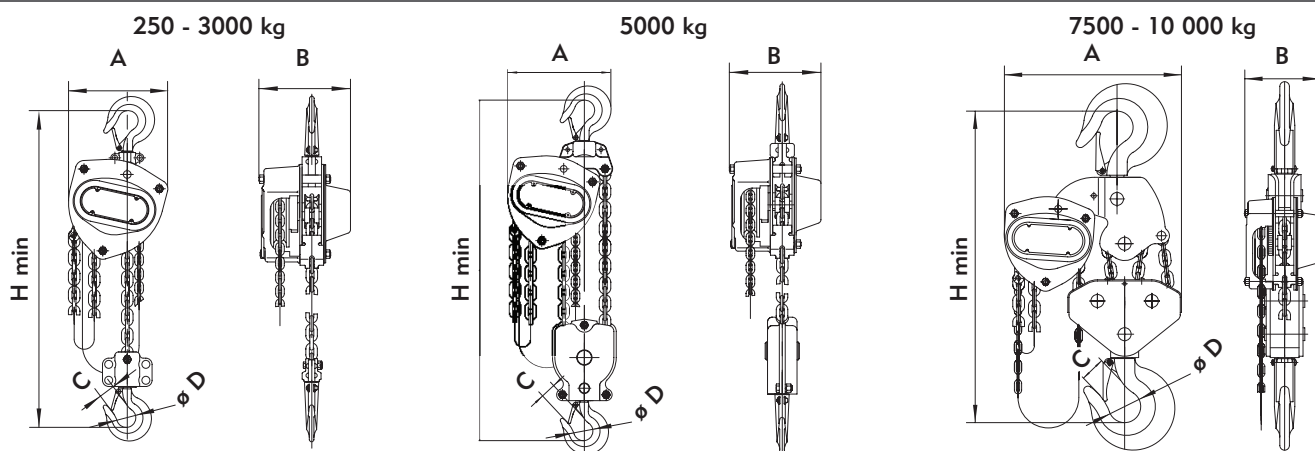

Type	Charge (kg)	Hauteur de levage (m)	Chaîne de levage		Effort sur la chaîne de manœuvre (kg)	Poids net (kg)	Dimensions				
			Nombre de brins	ø x pas			A (mm)	B (mm)	C (mm)	D (mm)	H min (mm)
VHR 1	250	3	1	4x12	23	6.2	121	114	21	31	280
VHR 2	500	3	1	5x15	24	11	148	132	23	35	345
VHR 3	1000	3	1	6x18	25	12.5	172	151	27	40	376
VHR 4	1500	3	1	7.1x21	26	17.8	196	173	33	45	442
VHR 5	2000	3	1	8x24	33	19.5	210	175	35	50	470
VHR 6	3000	3	1	10x28	37	35	255	205	39	55	548
VHR 7	5000	3	2	9x27	36	41.3	280	189	45	65	688
VHR 8	7500	3	4	9x27	38	78.5	463	189	54	75	765
VHR 9	10000	3	4	9x27	38	78.5	463	189	54	75	765

* A partir de 500 kg



VERLINDE
LIFTING EQUIPMENT

Distribué par:
Energie Levage
10 Rue Cécile Sorel 95540 Méry sur Oise
Tél: 01 30 36 51 40 fax: 01 77 65 62 82
Mail: info@energie-levage.fr Site: www.energie-levage.fr

